

# Technische Daten *manutec* r15-30

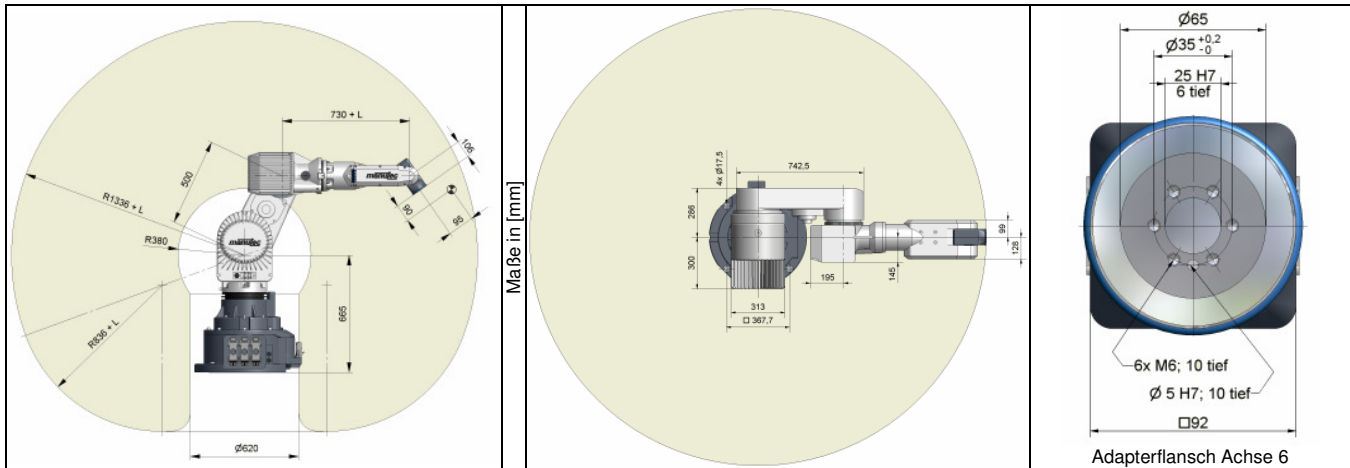

Adapterflansch Achse 6

Achsen:	6 lagegeregelt Achsen					
Traglast:	35 kg					
Nennlast:	30 kg					
Zusatzlasten:	Achse 2:			Achse 5:		
	75 kg			5 kg		
Reichweite:	1330 mm					
	Armverlängerung <sup>1)</sup> (L): 100 / 200 / 300 mm					
Wiederholgenauigkeit:	± 0,03 mm (gleich Bedingungen)					
Kleinsten Positionierschritt: (bezogen auf Adapterflansch)	Kartesisch : 0,1 mm					
	Achsspezifisch : ≤ 0,04 mm					
	Achse					
	1 <sup>5)</sup>	2	3	4	5	6
Verfahrbereich [Grd]:	±165	±110	±133 <sup>2)</sup>	±190	±120	±265
Achsgeschwindigkeiten <sup>3)</sup> [Grd/s]:	200	100	200	356	250	233
Bremse:	Alle Motoren sind mit Permanentmagnetbremsen ausgerüstet					
Geschwindigkeiten am Adapterflansch:	PTP max. Geschwindigkeit : ca. 4,8 m/s					
	LIN max. Geschwindigkeit : 1,2 m/s					
Beschleunigungen am Adapterflansch:	PTP max. Beschleunigung:		zentrifugal		tangential	
			ca. 15 m/s <sup>2</sup>		ca. 5,5 m/s <sup>2</sup>	
	LIN max. Beschleunigung: ca. 3 m/s <sup>2</sup>					
Einbaulage:	Boden, Decke, Wand <sup>5)</sup> , Achse 1 bis 20 Grad aus der Senkrechten geneigt, bei voller Nennlast und uneingeschränktem Arbeitsraum					
Schnittstellen <sup>7)</sup> : (für zusätzliche Peripherien)	- 12 bis zum Vorderarm geführte elektrische Leitungen - 2 R 3/8" pneumatische Anschlüsse im Roboterfuß - bis zu 4 im Gehäuse abgebrachte 5/2-Wege-Ventile - bis zu 8 bis zum Vorderarm geführte pneum. Leitungen					
Messsystem:	Absolut					
Antriebe:	Kollektorlose Synchronmotoren (wartungsfrei)					
Steuerung:	manutec CNC RC - Steuerung					
Gewicht:	Roboter: ca. 320 kg					
Schutzart:	IP 54					
Umgebungsbedingungen:	Temperatur : 0 – 45 °C, kein Frost					
	Luftfeuchtigkeit : 20 – 90 % relativ, kein Kondensat					
<sup>1)</sup>	Traglast bzw. Nennlast verringert sich					
<sup>2)</sup>	siehe Kapitel „Verfahrbereich Achse 3“ Handbuch					
<sup>3,4)</sup>	Werte nicht für Armverlängerungen					
<sup>5)</sup>	Bei Wandmontage ändern sich die Daten der Achse 1					
<sup>7)</sup>	Sonderausstattung					

Angaben über die Beschaffenheit und Verwendbarkeit der Produkte stellen keine Zusicherung von Eigenschaften dar, sondern dienen lediglich Informationszwecken. Maßgeblich für den Umfang unserer Lieferungen und Leistungen ist der jeweilige Vertragsgegenstand.

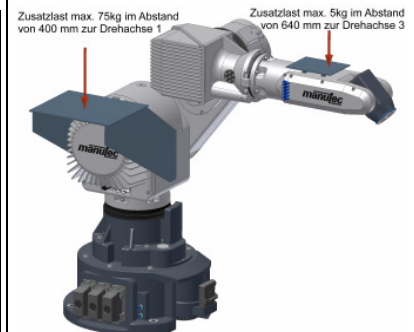

Zusatzlasten – Konsolen <sup>1)</sup> beispielhaft

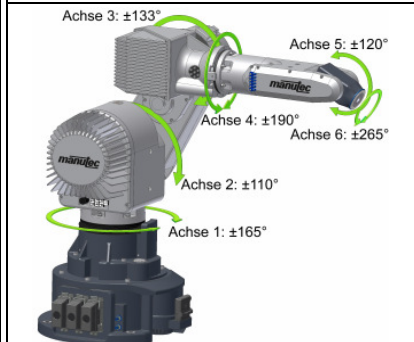

Verfahrbereich Achsen



pneumatische Anschlüsse <sup>1)</sup>

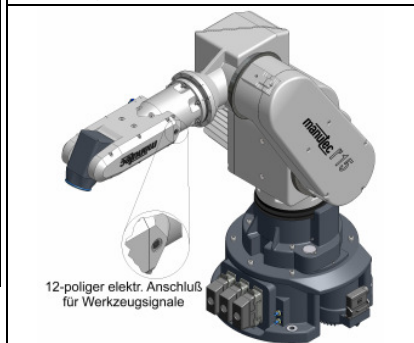

elektrische Anschlüsse <sup>1)</sup>